

2024 年度

後藤杯卓球選手権大会（ガット・ホプス・ガの部）
兼東京卓球選手権大会（ホプス・ガの部）

滋賀県予選会

と き 令和6年9月23日
と ころ 野洲市総合体育館



主 催 一般社団法人滋賀県卓球協会
<http://www.shiga-tta.net>

競 技 役 員

競技委員長 小西 一平
副競技委員長 平 善彦
審判長 岡 雅則
進行 竹内 達也 高尾 和樹 廣川 大輔
記録 中島 雅博
総務 堀内 安宏

競 技 日 程

開 会 式 AM 8:50
競 技 開 始 AM 9:00
表 彰 式 試合終了後

諸 連 絡

- ① 試合は、現行の日本卓球ルールに準じて行います。
- ② 試合は、5ゲームマッチで行います。コートチェンジは行います。
- ③ タイムアウト制は決勝リーグのみ採用します。
- ④ ベンチコーチは、1名のみ認めます。
- ⑤ 本戦通過者は、終了後申込みをお願いします。
※後藤杯・・・カデット・ホープス・カブとも男女各8名
※東京・・・ホープス・カブとも男女各2名

カデット男子1部

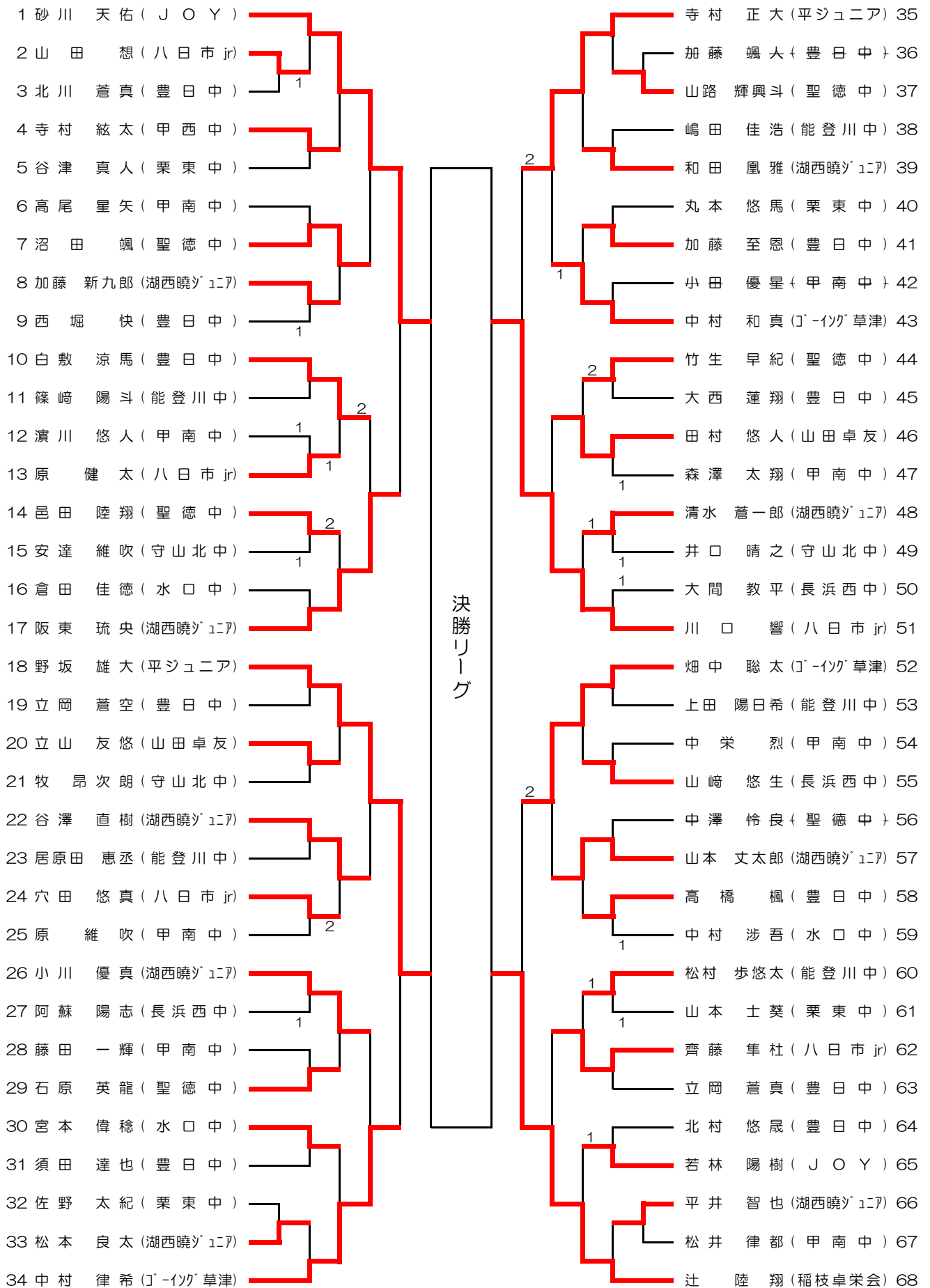

カデット女子1部

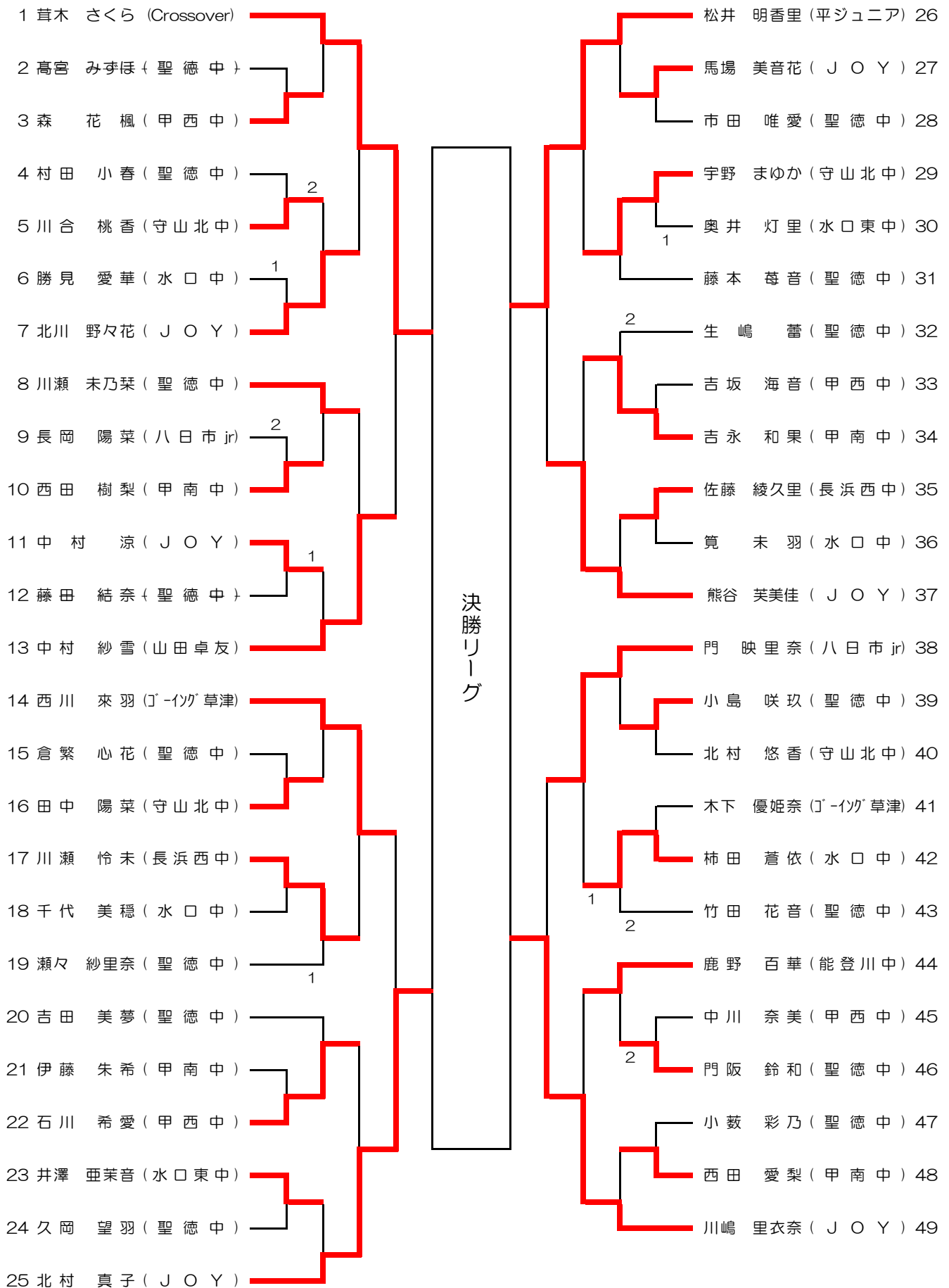

カデット男子1部 決勝リーグ

	砂川 天佑	辻 陸翔	川口 響	野坂 雄大	勝一敗	率	順位
砂川 天佑		11 - 5 11 - 9 11 - 5	11 - 7 11 - 5 11 - 9	11 - 3 11 - 7 11 - 7	3-0		1
JOY		- -	- -	- -			
辻 陸翔	5 - 11 9 - 11 5 - 11		14 - 12 11 - 5 11 - 9	7 - 11 9 - 11 11 - 6	1-2	1.33	2
稲枝卓栄会	- -		- -	5 - 11 -			
川口 響	7 - 11 5 - 11 9 - 11	12 - 14 5 - 11 9 - 11		9 - 11 6 - 11 13 - 11	1-2	0.6	4
八日市 jr	- -	- -		11 - 5 11 - 6			
野坂 雄大	3 - 11 7 - 11 7 - 11	11 - 7 11 - 9 6 - 11	11 - 9 11 - 6 11 - 13		1-2	1.25	3
平ジュニア	- -	11 - 5 -	5 - 11 6 - 11				

カデット女子1部 決勝リーグ

	茸木 さくら	川嶋 里衣奈	松井 明香里	北村 真子	勝一敗	率	順位
茸木 さくら		11 - 2 11 - 8 4 - 11	8 - 11 11 - 6 11 - 1	11 - 3 11 - 9 11 - 9	3-0		1
Crossover		11 - 6 -	11 - 4 -	- -			
川嶋 里衣奈	2 - 11 8 - 11 11 - 4		11 - 6 12 - 10 11 - 9	11 - 8 11 - 9 11 - 6	2-1		2
JOY	6 - 11 -		- -	- -			
松井 明香里	11 - 8 6 - 11 1 - 11	6 - 11 10 - 12 9 - 11		11 - 4 11 - 9 11 - 5	1-2		3
平ジュニア	4 - 11 -	- -		- -			
北村 真子	3 - 11 9 - 11 9 - 11	8 - 11 9 - 11 6 - 11	4 - 11 9 - 11 5 - 11		0-3		4
JOY	- -	- -	- -				

カデット男子1部 5～8位

	阪東 琉央	畑中 聡太	寺村 正大	中村 律希	勝一敗	率	順位
阪東 琉央		8 - 11 12 - 14	18 - 16 5 - 11	7 - 11 8 - 11	0-3		8
湖西暁ジュニア		14 - 12 4 - 11	8 - 11 16 - 18	5 - 11 -			
畑中 聡太	11 - 8 14 - 12		11 - 6 11 - 2	11 - 9 13 - 15	3-0		5
ゴーイング 草津	12 - 14 11 - 4		11 - 4 -	14 - 12 11 - 6			
寺村 正大	16 - 18 11 - 5	6 - 11 2 - 11		8 - 11 9 - 11	1-2		7
平ジュニア	11 - 8 18 - 16	4 - 11 -		3 - 11 -			
中村 律希	11 - 7 11 - 8	9 - 11 15 - 13	11 - 8 11 - 9		2-1		6
ゴーイング 草津	11 - 5 -	12 - 14 6 - 11	11 - 3 -				

カデット女子1部 5～8位

	中村 紗雪	門 映里奈	熊谷 芙美佳	西川 來羽	勝一敗	率	順位
中村 紗雪		11 - 6 11 - 6	11 - 6 7 - 11	12 - 14 10 - 12	2-1		6
山田卓友		5 - 11 11 - 7	11 - 8 11 - 6	7 - 11 -			
門 映里奈	6 - 11 6 - 11		5 - 11 7 - 11	5 - 11 11 - 8	0-3		8
八日市jr	11 - 5 7 - 11		5 - 11 -	3 - 11 9 - 11			
熊谷 芙美佳	6 - 11 11 - 7	11 - 5 11 - 7		11 - 9 11 - 8	1-2		7
JOY	8 - 11 6 - 11	11 - 5 -		9 - 11 9 - 11			
西川 來羽	14 - 12 12 - 10	11 - 5 8 - 11	9 - 11 8 - 11		3-0		5
ゴーイング 草津	11 - 7 -	11 - 3 11 - 9	11 - 9 12 - 10				

カデット男子1部

9位決定

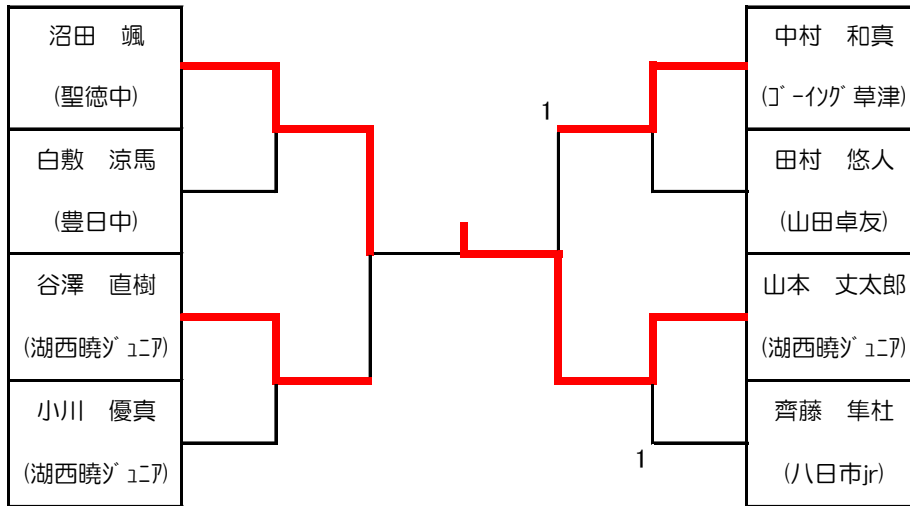

カデット女子1部

9位決定

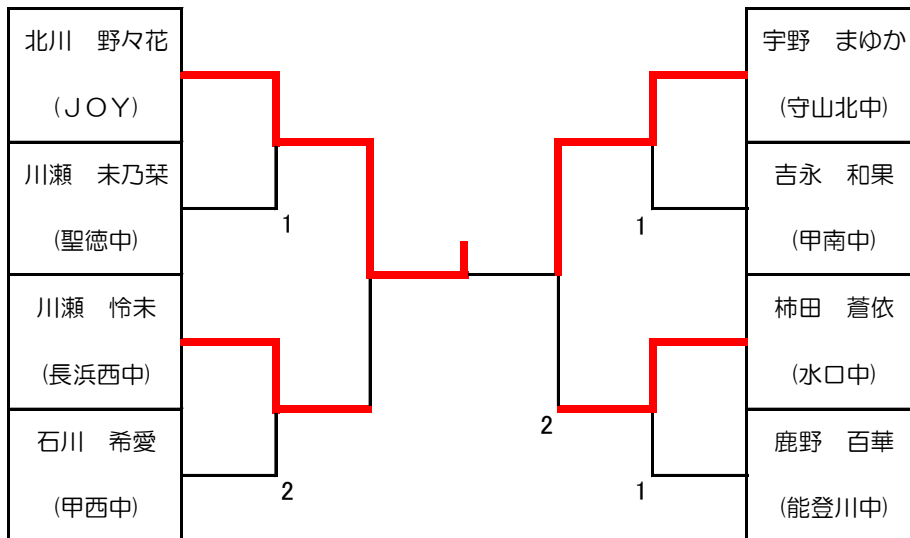

カデット男子2部

1 大橋 星斗 (栗東中)		渡邊 旺亮 (山卓)	30
2 荒川 優人 (聖徳中)		原 龍昇 (甲南中)	31
3 猿渡 大輝 (栗津中)		阪東 滉樹 (豊日中)	32
4 森田 浩土 (甲南中)	1	千葉 和希 (栗津中)	33
5 吉備 伊臣 (能登川中)	2	栗山 郁馬 (栗東中)	34
6 日野 優芽 (甲西中)		笈 八哉 (聖徳中)	35
7 勝間 陽人 (豊日中)		清水 鳳介 (豊日中)	36
8 佐藤 颯泰 (聖徳中)	1	竹中 悠月 (豊日中)	37
9 山下 蓮 (栗津中)		中村 湊太 (水口中)	38
10 高嶋 龍之介 (水口中)	2	仙波 佑俊 (甲西中)	39
11 重春 匠摩 (山卓)	1	高井 和成 (守山北中)	40
12 山田 康太 (豊日中)	2	岡山 葉 (栗津中)	41
13 和田 翔太郎 (守山北中)	2	南 翔生 (聖徳中)	42
14 堀 健人 (甲南中)		神山 太陽 (甲南中)	43
15 今本 圭祐 (甲西中)		高橋 伊織 (豊日中)	44
16 岩切 龍威 (聖徳中)		服部 史弥 (水口中)	45
17 牛坂 唯人 (栗東中)		山野 陽生 (栗津中)	46
18 谷 晴太 (山卓)	2	豊本 湊來 (甲南中)	47
19 金次 響紀 (豊日中)	2	山本 奏太 (栗東中)	48
20 福原 壮磨 (守山北中)	2	松下 友也 (聖徳中)	49
21 山本 大悟 (甲西中)	2	西藤 奏太 (栗津中)	50
22 西田 暁 (栗津中)		藤汪 悠斗 (甲西中)	51
23 平井 栄斗 (豊日中)		桂田 知康 (能登川中)	52
24 中村 太地 (水口中)		山本 和輝 (甲南中)	53
25 下村 慶次 (栗津中)		井上 大馳 (聖徳中)	54
26 福山 湊大 (甲南中)	1	柿 郁海 (甲西中)	55
27 田中 勇矢 (甲西中)		宮本 拓実 (栗津中)	56
28 宮部 颯志 (守山北中)	1	玉城 翔琉 (豊日中)	57
29 辰巳 冬磨 (稲枝卓栄会)		古澤 悠有 (守山北中)	58

後藤杯兼東京卓球選手権大会（ホープス・カブの部）滋賀県予選会

2024年9月23日
野洲市総合体育館

【ホープス男子の部】

	1位	2位	3位	4位	決勝リーグ・順位リーグ
1	平野 涼誠 Crossover	立山 真啓 山田卓友	野坂 煌輝 平ジュニア	門 謙佑 八日市jr	
2	岸村 春樹 Crossover	服部 柚希 山田卓友	岡野 翔太 八日市jr		
3	藪内 怜 Crossover	高田 智也 平ジュニア	今田 颯星 八日市jr		
4	村上 旺大 グリーンネット	大垣 壮真 Crossover	西村 渉平 平ジュニア		

決勝リーグ（1位～4位）

No.	なまえ	1	2	3	4	得点	勝/負	順位
1	平野 涼誠 Crossover		2-3	3-0	3-0	5	2-1	2
2	村上 旺大 グリーンネット	3-2		3-0	3-1	6	3-0	1
3	藪内 怜 Crossover	0-3	0-3		1-3	3	0-3	4
4	岸村 春樹 Crossover	0-3	1-3	3-1		4	1-2	3

順位リーグ（5位～8位）

No.	なまえ	1	2	3	4	得点	勝/負	順位
1	立山 真啓 山田卓友		2-3	0-3	3-2	5	2-1	7
2	大垣 壮真 Crossover	3-2		0-3	3-2	5	2-1	6
3	高田 智也 平ジュニア	3-0	3-0		3-0	6	3-0	5
4	服部 柚希 山田卓友	2-3	2-3	0-3		3	0-3	8

順位リーグ（9位～13位）

No.	なまえ	1	2	3	4	5	得点	勝/負	順位
1	野坂 煌輝 平ジュニア		3-0	3-0	3-0	3-0	8	4/0	9
2	西村 渉平 平ジュニア	0-3		3-0	3-0	3-0	7	3/1	10
3	今田 颯星 八日市jr	0-3	0-3		0-3	3-0	5	1/3	12
4	岡野 翔太 八日市jr	0-3	0-3	3-0		3-0	6	2/2	11
5	門 謙佑 八日市jr	0-3	0-3	0-3	0-3		4	0/4	13

後藤杯兼東京卓球選手権大会（ホープス・カブの部）滋賀県予選会

2024年9月23日

野洲市総合体育館

【ホープス女子の部】

1位

2位

3位

1	浅里 綾芽 Crossover	中村 紗都 J-ING 草津	竹内 美菜 八日市jr	決勝リーグ・順位リーグ
2	島田 莉桜 Crossover	中村 明 JOY	竹内 琴音 八日市jr	
3	阪東 愛唯 湖西暁シニア	辻 蒼生 稲枝卓栄会		

決勝リーグ（1位～3位）

No.	なまえ	1	2	3	得点	勝/負	順位
1	浅里 綾芽 Crossover		0-3	3-0	3	1/1	2
2	島田 莉桜 Crossover	3-0		3-0	4	2/0	1
3	阪東 愛唯 湖西暁シニア	0-3	0-3		2	0/2	3

順位リーグ（4位～6位）

No.	なまえ	1	2	3	得点	勝/負	順位
1	中村 紗都 J-ING 草津		2-3	3-1	1	1/1	5
2	中村 明 JOY	3-2		3-0	2	2/0	4
3	辻 蒼生 稲枝卓栄会	1-3	0-3		0	0/2	6

順位リーグ（7位～9位）

No.	なまえ	1	2	3	得点	勝/負	順位
1	竹内 美菜 八日市jr		3-0		2	1/0	7
2	竹内 琴音 八日市jr	0-3			1	0/1	8
3							

後藤杯兼東京卓球選手権大会（ホープス・カブの部）滋賀県予選会

2024年9月23日
野洲市総合体育館

【カブ男子の部】

	1位	2位	3位	4位	決勝リーグ 順位 ググ へ・ 順
1	岸村 隼人 Crossover	渡邊 天真 山卓	川口 冬真 八日市jr	北村 壮 JOY	
2	大垣 一真 Crossover	小川 維月 ゴ-イング 草津	吉田 旬季 JOY	辻 朝陽 稲枝卓栄会	

決勝リーグ（1位～4位、予選リーグ結果持越し）

No.	なまえ	1	2	3	4	得点	勝/負	順位
1	岸村 隼人 Crossover		3-0	3-0	3-0	3	3/0	1
2	大垣 一真 Crossover	0-3		3-1	3-0	2	2/1	2
3	渡邊 天真 山卓	0-3	1-3		3-2	1	1/2	3
4	小川 維月 ゴ-イング 草津	0-3	0-3	2-3		0	0/3	4

順位リーグ（5位～8位、予選リーグ結果持越し）

No.	なまえ	1	2	3	4	得点	勝/負	順位
1	川口 冬真 八日市jr		3-1	3-2	3-1	6	3/0	5
2	吉田 旬季 JOY	1-3		1-3	3-1	4	1/2	7
3	北村 壮 JOY	2-3	3-1		3-0	5	2/1	6
4	辻 朝陽 稲枝卓栄会	1-3	1-3	0-3		3	0/3	8

後藤杯兼東京卓球選手権大会（ホープス・カブの部）滋賀県予選会

2024年9月23日
野洲市総合体育館

【カブ女子の部】

決勝リーグ

23～24コート

No.	なまえ	1	2	3	4	5	6	得点	勝/負	順位
1	多中 杏 平ジュニア		0-3	3-0	3-0	3-0	3-0	9	4/1	2
2	岩崎 楓歩 Crossover	3-0		3-0	3-0	3-0	3-0	10	5/0	1
3	山崎 心咲 湖西暁ジュニア	0-3	0-3		3-2	3-1	3-0	8	3/2	3
4	松井 葵 平ジュニア	0-3	0-3	2-3		2-3	3-0	6	1/4	5
5	伊東 陽莉 山卓	0-3	0-3	1-3	3-2		3-0	7	2/3	4
6	岡野 桃果 八日市jr	0-3	0-3	0-3	0-3	0-3		5	0/5	6

試合順序

- | | | | | |
|-------|-------|-------|-------|-------|
| ① 1-6 | ④ 1-5 | ⑦ 1-4 | ⑩ 1-3 | ⑬ 1-2 |
| ② 2-5 | ⑤ 4-6 | ⑧ 3-5 | ⑪ 2-4 | ⑭ 3-6 |
| ③ 3-4 | ⑥ 2-3 | ⑨ 2-6 | ⑫ 5-6 | ⑮ 4-5 |

大会名 2024年度 後藤杯卓球選手権大会（カデット・ホープス・カブの部）
兼東京卓球選手権大会（ホープス・カブの部）滋賀県予選会

と き 2024年9月23日

と こ ろ 野洲市総合体育館

主 催 一般社団法人滋賀県卓球協会

試合方法 カデットはトーナメント、ホープス以下は予選リーグ、決勝リーグによる

成績		参加数	1 位	2 位	3 位	4位(カデット2部は3位)
カデット 1部	男子	68	砂川 天佑 JOY	辻 陸翔 稲枝卓栄会	野坂 雄大 平ジュニア	川口 響 八日市 jr
	女子	49	苺木 さくら Crossover	川嶋 里衣奈 JOY	松井 明香里 平ジュニア	北村 真子 JOY
カデット 2部	男子	58	辰巳 冬磨 稲枝卓栄会	井上 大馳 聖徳中	仙波 佑俊 甲西中	佐藤 颯泰 聖徳中
	女子	24	平 柚希 稲枝卓栄会	大塚 菜央 聖徳中	鹿野 季奈 能登川中	松井 冬華 栗東中
ホープス	男子	14	村上 旺大 グリーンネット	平野 涼誠 Crossover	岸村 春樹 Crossover	藪内 怜 Crossover
	女子	9	島田 莉桜 Crossover	浅里 綾芽 Crossover	阪東 愛唯 湖西暁ジュニア	中村 明 JOY
カブ	男子	8	岸村 隼人 Crossover	大垣 一真 Crossover	渡邊 天真 山卓	小川 維月 ゴーイング草津
	女子	6	岩崎 楓歩 Crossover	多中 杏 平ジュニア	山崎 心咲 湖西暁ジュニア	伊東 陽莉 山卓